

Линейные модули Güdel для порталных роботов - правильный выбор под любые задачи

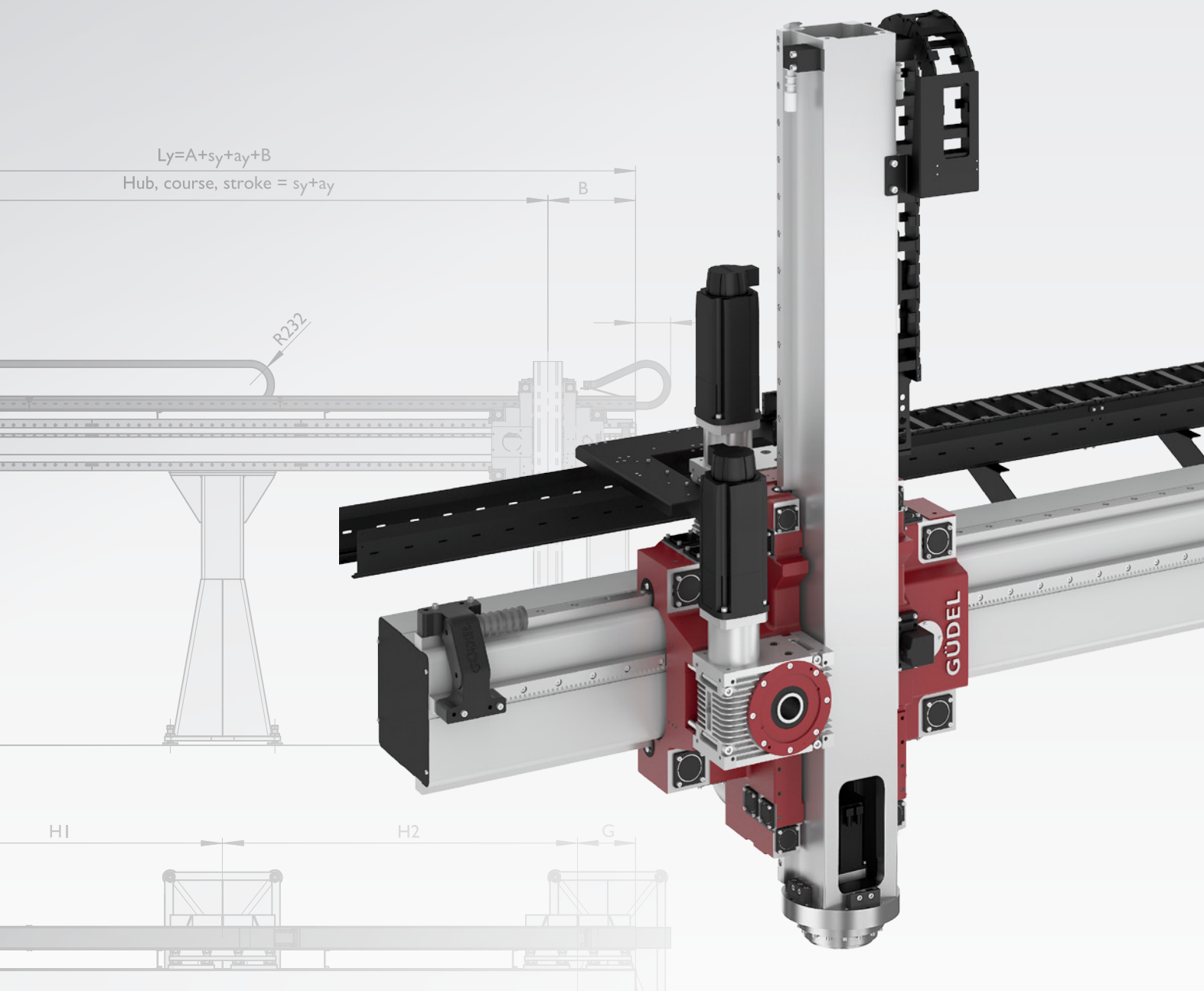

Линейные модули Güdel для порталных роботов обеспечивают динамику и эффективность Ваших производственных процессов

Наша сервисно-сбытовая сеть охватывает весь мир

Наши решения столь же разнообразны, как и Ваши требования

Güdel специализируется на разработке и производстве стандартизированных линейных модулей для систем автоматизации

Наши специалисты в разных странах мира работают в тесном сотрудничестве с заказчиками. Это позволяет быстрее достичь цели и разрабатывать комплексные решения с учетом индивидуальных требований клиента. Мы как клиентоориентированная компания выстраиваем долгосрочное всестороннее партнерство с каждым заказчиком.

Мы сами разрабатываем и изготавливаем все основные компоненты. Это гарантирует высочайшее качество нашей продукции. Благодаря широкому выбору опций линейные модули Güdel универсальны и легко интегрируются в различные системы.



Наши одно- и многоосевые линейные модули позволяют осуществить любые перемещения с высокой динамикой, точностью и бесшумно

Линейные модули Güdel с зубчато-реечной передачей успешно применяются во многих областях:

мы приводим в движение Ваш процесс



1-, 2- и 3-осевые порталные модули
Линейные модули EP, ZP, FP подходят для самых разных задач и при этом обладают требуемыми Вами характеристиками: длинным ходом, большой грузоподъемностью, высокой точностью и жесткостью.



Автомобильная промышленность

- Автоматизация прессов
- Силовой агрегат
- Гибкие производственные модули
- Кузовная сварка
- Интралогистика

Пищевая промышленность

- Непищевая промышленность
- Производство шин
- Сырые шины
- Готовые шины
- Оборудование

Возобновляемая энергетика

- Солнечная энергия/ фотогальваника
- Ветровая энергия

Железнодорожный транспорт

- Гибкие производственные модули
- Линии мехобработки ж/д колес и осей
- Сборка колесных пар

Авиакосмическая промышленность

- Переработка вторсырья
- Стекольная промышленность
- Чистые помещения

Деревообрабатывающая промышленность

Производство композитных материалов

- Очистка пресс-форм
- Производственное оборудование

Металлообработка

- Гибка
- Резка

Одно- и многоосевые линейные модули Güdel

	Направляющие, редукторы, зубчатые рейки Güdel	Направляющие, редукторы, шестерни, зубчатые рейки Güdel	Точность (повторяемость)	Типоразмеры	Нагрузка [Н]	ATEX	Чистые помещения класса ISO 8	Чистые помещения класса ISO 5	Отсутствие гибкого кабель-канала	Кожух полной защиты
Линейные модули с ременным приводом MLB 1-3	●		± 0,05 мм	3	до 100		●			
1-осевые порталные модули EP 1-7		●	± 0,02 мм	7	до 31 500		●	●*	●	
2-осевые порталные модули ZP 1-7		●	± 0,02 мм	7	new до 31 250		●	●*	●	
3-осевые порталные модули FP 1-7		●	± 0,02 мм	7	до 25 000		●	●*	●	
3-осевые порталные модули CP 1-4		●	± 0,02 мм	5	до 4 000		●	●*	●	
Линейные оси роботов Trackmotion TMF 1-4		●	± 0,02 мм	4	статическая нагрузка до 50 000 с роботом до 30 000		●	●*	●	●
Линейные оси роботов TMO-E 1-4 TMO-W 1-4 TMO-C 1-4		●	± 0,02 мм	4	статическая нагрузка до 50 000 с роботом до 25 000	new	●	●*	●	●



Для более подробной информации посетите наш сайт www.gudel.com или обратитесь к нам напрямую. Охотно проконсультируем Вас по всем вопросам.



Ось С
Ось С-В
Ось С-В-А

Отказоустойчивый стопорный тормоз с электромагнитным предохранительным тормозом и функцией контроля состояния

Узел из двух вертикальных осей на сопряженных каретках оси Y

Опции и принадлежности

Наши линейные модули можно дооснастить и легко расширить. Длина рабочего хода - до 100 метров и более.

* по запросу

Шире рабочая зона - больше свободы маневра - простота интеграции

В зависимости от области применения линейные модули Güdel способны перемещать грузы от нескольких килограмм до нескольких тонн

Линейные оси роботов Trackmotion

Линейные оси роботов серии TMF и TMO отлично зарекомендовали себя в логистике, авиакосмической и автомобильной промышленности. Благодаря широкой гамме типоразмеров мы можем предложить оптимальное решение для каждого типа робота и любой сферы применения.

Типичные области применения

- Сварка
- Плазменная резка
- Механическая обработка
- Литье
- Упаковка



TMF - классическое напольное исполнение



TMO-C - потолочное исполнение

TMO-W - настенное исполнение

TMO-E - исполнение на стойках



CP - triple-axis linear module



3-осевые порталные модули

Консольные порталные модули типа CP широко применяются в промышленности. Благодаря длинному ходу, высокой точности и жесткости они в полном объеме удовлетворяют самым разным требованиям.

Обслуживание

- термопластавтоматов
- машин для литья под давлением
- обрабатывающих центров
- металлорежущих станков

Типичные области применения

- упаковка
- паллетирование
- клеевые, сварные, резьбовые соединения
- резка
- сборка
- испытания и контроль качества продукции

Линейный модуль с ременным приводом

Серия компактных модулей со встроенным приводом Güdel оптимально применима в сфере упаковки, логистики, пищевой и фармацевтической промышленности, для упаковочных и различных погрузочно-разгрузочных операций. Модули данной серии отличаются высокой динамикой и малозумностью линейных перемещений.

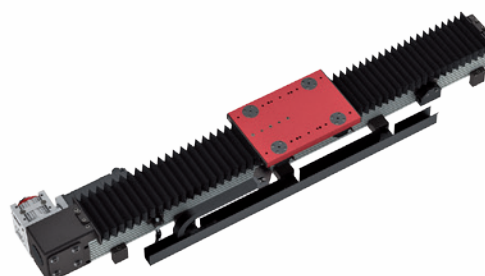

MLB - Линейный модуль с ременным приводом





Güdel AG
Головное подразделение
Industrie Nord
4900 Langenthal
Швейцария
Phone +41 62 916 91 91
info@ch.gudel.com
gudel.com

Güdel AG
ул. Юбилейная, 40
офис 1902
445057 Тольятти
Тел. +7 8482 775444
info@ru.gudel.com
gudel.com/ru

