

Customer Service

Erfahrung und Kompetenz aus einer Hand



Unser Leistungsspektrum

Die Güdel Group ist Hersteller von hochpräzisen Maschinenkomponenten und Anbieter von anspruchsvollen Automatisierungslösungen. Die Produktpalette reicht von Linearführungen, Zahnstangen, Ritzeln und Getrieben über Linearachsen hin zu Portalrobotern. Die Produkte stellt Güdel zu Systemen mit besonderer Steuerungsintelligenz und zu kompletten Anlagen zusammen, die in den Branchen Automobil, Reifen, Metall,

Eisenbahn, Intralogistik, Pharmazie, erneuerbare Energien, Holz, Luft- und Raumfahrt zum Einsatz kommen. Weltweit beschäftigt die Güdel Group rund 1.200 Mitarbeiter an über 30 Standorten. Seit Gründung vor über 60 Jahren befindet sich die Unternehmensgruppe im Besitz der Eigentümerfamilie. Der Hauptsitz der Güdel Group ist in der Schweiz.

Güdel Service

Als Güdel Kunde und Besitzer einer Güdel Anlage liegen Sie uns am Herzen. Wir hören auf Ihre Wünsche und betreuen Ihre Anlage optimal. Wir haben ein tiefes und breites Verständnis der gesamten Produktpalette und Anwendungsgebiete, von der Komponente bis zur Systemintegration.

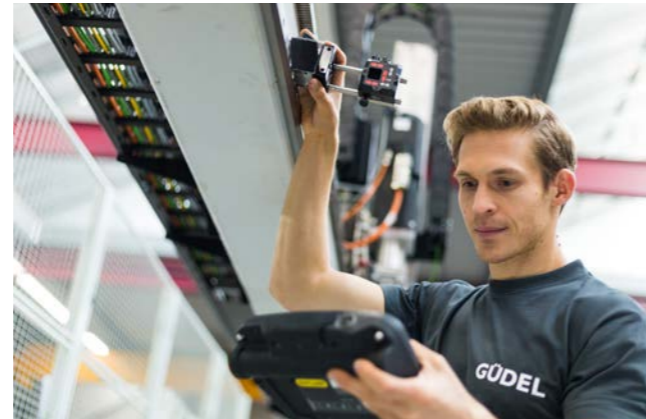

Unser Versprechen

Wir möchten unseren Kunden einen umfassenden, vorausschauenden und wertsteigernden Service bieten und richten unsere Serviceleistungen genau darauf aus. Customer Service heisst für uns, die verschiedenen Bedürfnisse zu einem passenden Gesamtpaket zu schnüren. Dank unseres Baukastensystems erhalten Sie stets die für Ihre Anlage zugeschnittenen Serviceleistungen. Wir unterscheiden nicht zwischen Basic, Plus und Premium. Wir bieten jedem Kunden individuellen first-class Customer Service.

Unser Servicemodell

Steigende Produktivität und eine hohe Verfügbarkeit der Anlagen und Maschinen setzen einen umsichtigen Service voraus. Mit unseren Leistungen unterstützen, schützen und verbessern wir Ihre Anlage und sorgen damit für reibungslose Produktionsprozesse.

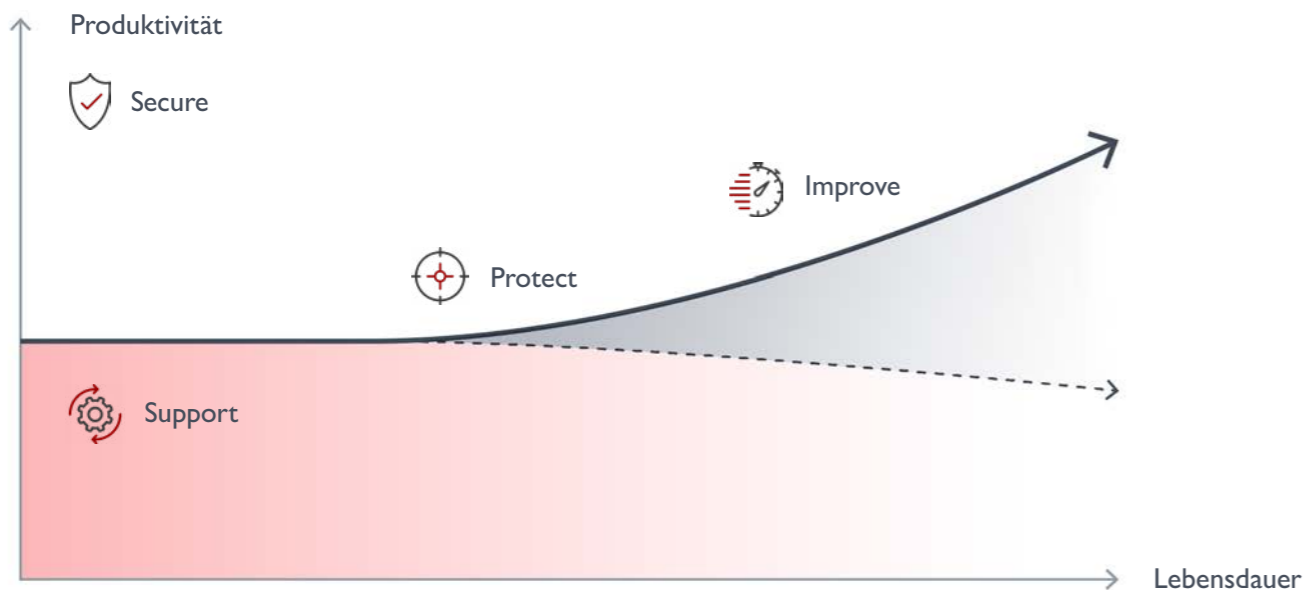

Support

- Betreuung der Anlage während des gesamten Lebenszyklus
- Ersatzteile aus einer Hand

Bei Störungen sind wir rund um die Uhr telefonisch erreichbar, lokalisieren Fehler per Fernwartung und setzen die Anlage wieder rasch in Betrieb.



Protect

- Werterhaltende Massnahmen
- Analyse des Systemzustands

Wir warten Ihre Anlage, tauschen Verschleissteile aus und planen Unterhaltsarbeiten. Regelmässige Inspektionen decken Schwachstellen auf, bevor es zu Unterbrechungen kommt.



Improve

- Wertsteigerung und Mehrwerte schaffen
- Produktivität und Effizienz erhöhen
- Schulungen für professionelle Bedienung

Wir optimieren Prozesse und Abläufe der Anlage. Mit Erweiterungs- und Modernisierungslösungen bauen wir Anlagen auf neue Anforderungen um.



Secure

- Vertragliche Absicherung
- Vorteile sichern
- Umfassender Service

Gemeinsam mit Ihnen analysieren wir Ihre Anforderungen und stellen die Serviceprodukte passend zusammen. Dadurch können Sie mittel- und langfristig alle Wartungs- und Supportaktivitäten planen. In regelmässigen Inspektionen und Wartungen begutachten unsere Spezialisten die Anlage und empfehlen präventive Massnahmen.

Modernes Vertragsmanagement – Ihre Vorteile

Die Vertragsvereinbarung sichert Sie umfassend ab und garantiert Ihnen Serviceleistungen zu Sonderzeiten wie zum Beispiel bevorzugte Zeitfenster während Feiertagen. Sie legen Ihre Servicemodule individuell fest. Die Support- und Wartungskosten können Sie mittel- und langfristig planen und budgetieren. So minimieren Sie das Stillstandrisiko und erhalten

eine fortlaufende Wartung per definierter Checkliste. Diese bzw. das Wartungsprotokoll liefert Ihnen wichtige Daten zur Erhaltung und Wertsteigerung Ihrer Anlage. Als Vertragskunde haben Sie Spezialkonditionen bei Inspektionen und Wartungen. Sie erhalten den bestmöglichen Support und die regelmässige Pflege Ihrer Anlage.

Von der Komponente bis zur Systemlösung



Unsere Bausteine

Für eine optimale Nutzung Ihrer Anlage



Ersatzteile

Wir liefern Ersatzteile weltweit und zuverlässig. Als Support bieten wir Ihnen eine Beratung über die optimale Lagerhaltung vor Ort an und empfehlen das für Ihre Anlage optimale Ersatz- und Verschleisssteilpaket.

Instandsetzung

Reibungslose Produktionsprozesse basieren auf schneller und zuverlässiger Instandsetzung. Zusätzlich bieten wir Ihnen die Fernwartung an. Unsere Spezialisten greifen auf die Anlagendaten zu und leisten schnellen Service. Wir gehen Störungen auf den Grund, analysieren und beheben Fehler gezielt und nachhaltig.

Komponenten-Aufbereitung

Mit der Kompetenz unserer Fertigungstiefe verstehen wir die Funktionsweise jeder Komponente. Dies ermöglicht uns eine professionelle Überholung von Baugruppen, damit sie länger und effizienter eingesetzt werden können.



Wartung

Mit einer präventiven Wartung sorgen wir für einen unterbrechungsfreien Betrieb Ihrer Anlage.

Inspektion

Im Rahmen einer generellen Inspektion analysieren wir den Zustand Ihrer Anlage. Dadurch identifizieren wir Mängel und Schwachstellen frühzeitig und können notwendige Massnahmen definieren.

Verschleisssteilpakete

Regelmässig zu ersetzende Verschleisssteile fassen wir für Sie bedarfsgerecht zu abgestimmten Paketen zusammen.

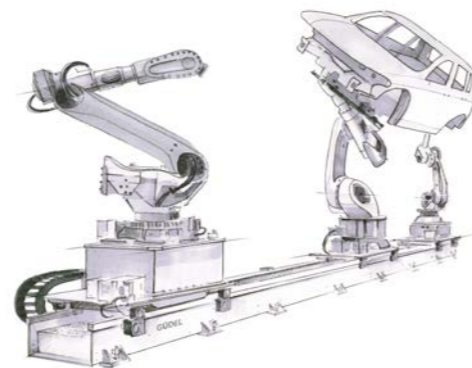

Retrofit

Wir möchten mit Ihnen das Optimum Ihrer Anlage erreichen.

Wir analysieren Ihre Prozesse, beraten Sie und definieren mit Ihnen Massnahmen um das Optimum Ihrer Anlage zu erreichen und die Leistung bzw. Verfügbarkeit zu steigern.

Wir bieten Ihnen

- Modernisierung
- Erweiterung
- Optimierung

Schulung

Um Ihre Anlage optimal zu bedienen und zu pflegen, führen wir bei Ihnen oder auf Wunsch bei Güdel individuelle Schulungen durch.

Produktionsbegleitung

Nach der Inbetriebnahme und dem Produktionsstart begleiten wir Ihren Anlagenbetrieb für einen reibungslosen Produktionsprozess.



Servicevereinbarung

Mit einem auf Sie zugeschnittenen Servicepaket erhalten Sie vertraglich definierte Bausteine.

- Präventive Wartung
- Generelle Inspektion
- Helpline Plus* und Fernwartungszugang
- Verschleisssteilepakete zugeschnitten auf Ihre Bedürfnisse

* Technischer Support mit vertraglich definierten Verfügbarkeiten und Reaktionszeiten

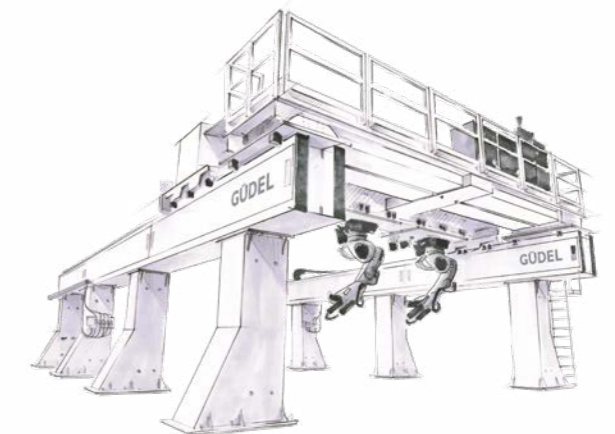

Kompetenz und Fertigungstiefe

Alles aus einer Hand

Güdel weist seit Beginn der Firmengeschichte bis heute eine einzigartige Fertigungstiefe auf. Beeindruckend ist das extrem breite Spektrum und die Gesamtkompetenz als Lösungsanbieter. Dieses Wissen und unsere Erfahrung fließen permanent in die Entwicklung und Produktion der einzelnen Baugruppen ein.

- | | | |
|-----------------|-----------------|--------------------|
| ■ Komponenten | ■ Erfahrung | } Customer Service |
| ■ Systeme | ■ Innovation | |
| ■ Portale | ■ Beständigkeit | |
| ■ Fördertechnik | ■ Qualität | |



Durch die Nähe zum Kunden werden in neue Güdel Produkte kontinuierliche Verbesserungen eingearbeitet. So lernen wir aus dem Anlagenbetrieb und lassen diese Erkenntnisse in die Forschung und Entwicklung unserer Komponenten und in das

Produktmanagement einfließen. Unsere Komponenten sorgen dann für einen reibungslosen Anlagenbetrieb. Aus den Daten der in Betrieb genommenen Lösungen analysieren wir den Zustand und optimieren die Leistungen.

Von unserer Kompetenz profitieren Sie zum Beispiel bei

Ersatzteilen



Originalersatzteile einbauen

- Zuverlässig
- Passgenau
- Stetig erweiterbar
- Langlebig verbessern
- Direkt vom Hersteller

Wartung



Anlage kompetent warten

- Betriebsdauer verlängern
- Wert der Anlage erhalten
- Wartungsintervalle festlegen
- Verschleissteile austauschen
- Wartungsprotokolle erstellen
- Planbarkeit gewähren
- Qualität sichern

Retrofit



Anlage nachrüsten und modernisieren

- Stillstandszeiten minimieren
- Anlage modernisieren
- Während Produktionsbetrieb nachrüsten
- Kompetent für komplette Anlagen und Systemlösungen

Weltweit und doch lokal

Servicenet

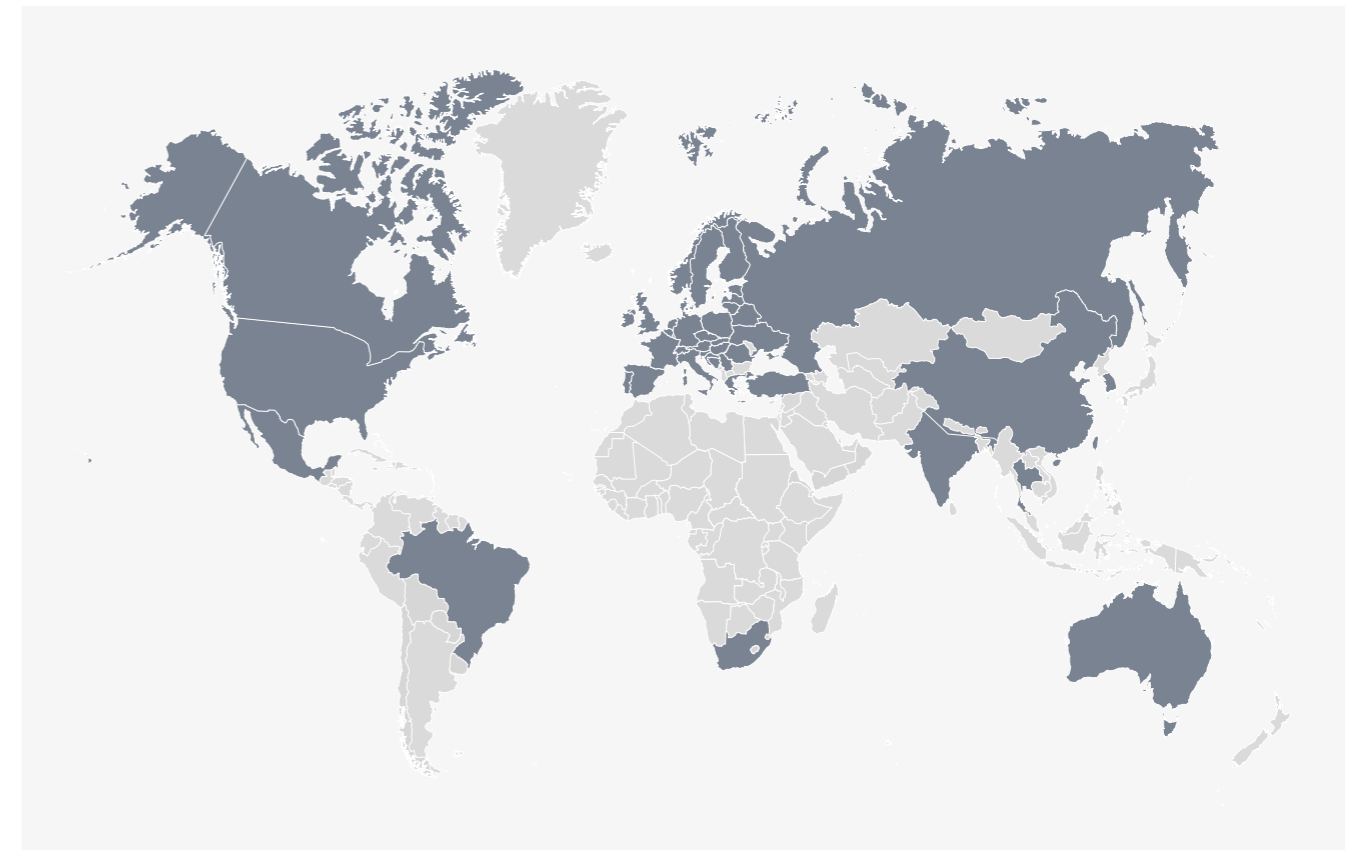

Güdel verfügt über ein weltweites Servicenet – wir kümmern uns um Ihre Anlage vor Ort

Güdel in Ihrer Nähe

Die Zufriedenheit unserer Kunden ist für uns Auftrag und Motivation zugleich. Um Reaktionszeiten kurz zu halten und die Verfügbarkeit zu erhöhen, sind wir weltweit mit unseren Servicetechnikern im Einsatz.

Unser Servicenet erstreckt sich vom amerikanischen Kontinent über Europa bis nach Asien.

Sie finden unsere Servicegesellschaften unter:
gudel.com

Sichern Sie die Zukunft ab

Industrie 4.0, Internet of Things, Maintenance 4.0 oder Condition Monitoring sind wichtige Entwicklungen für die Zukunft. Wir arbeiten an smartServices Lösungen zu diesen Themen. Als unser Kunde kommen Sie als erster in den Genuss neuer Technologien und Applikationen.



smartGlasses bei der Instandsetzung

GÜDEL

Kennen Sie das Gefühl? Alles funktioniert reibungslos. Die Arbeit fließt. Und dabei produziert man sogar noch exzellente Ergebnisse. Diesen Zustand nennt man Flow.

Mit intelligenten Technologien für Bewegung bringt Güdel den Flow in die industrielle Automatisierung. Für weniger Ausfälle und Reibungsverluste. Für mehr Leistung in kürzerer Zeit. Für wirklich flüssige Produktionsprozesse. Work in FlowMotion.

Güdel AG
Gaswerkstrasse 26
Industrie Nord
4900 Langenthal
Switzerland
service@ch.gudel.com

Wir sind für Sie da. Weltweit.

gudel.com

